



## Ansetzer- Richtlinien

Sollten Ansetzungen aus persönlichen Gründen (Urlaub usw.) vor dem Termin erfolgen, ist das mit der nächsten höheren Klasse abzusprechen. In diesem Fall dürfen nur SR angesetzt werden, die die Freigabe für diese Spielklasse haben und **keine mit höherer Freigabe**.

Bei FS der Herren wird ein Gespann erst angesetzt, wenn beide Mannschaften 1. KK und höher spielen. Ist eine Mannschaft 2. KK und tiefer wird **kein** Gespann angesetzt.

### Junior\*innen Bereich

Alle Jugendspiele müssen drei Wochen im Voraus angesetzt werden.

Bei Patenspielen (JSR) ist sofort ein Pate mit anzusetzen. Die Patenpflicht wird von Stephan Göbel gepflegt und bei erfolgreichem Bestehen der Patenschaft setzt Stephan geplante Paten ggf. ab.

### Fristen

- Alle Spiele der nächsten drei Wochen müssen im (Senior\*innen und) Junior\*innen Bereich am Sonntag um 18:00 Uhr erfolgt sein.
- Alle Spiele die 5-7 Tage nach Ansetzung nicht bestätigt wurde, sind als „Zurückgegeben“ abzusetzen mit dem Vermerk „Keine Reaktion“
- Ansetzung < 48 Stunden müssen telefonisch bei dem SR erfragt werden.
- Bei Urlaub oder anderen Verhinderungen ist frühzeitig für Vertretung zu sorgen.

### Absetzung (Zurückgegeben)

Grundsätzlich werden alle Absetzungen als „Zurückgegeben“ im System eingetragen. Das ist notwendig, damit wir uns gegenüber Vereinen nicht angreifbar machen.

Folgender Vermerk ist einzutragen:

- |                  |   |
|------------------|---|
| • Keine Reaktion | Bei nicht Bestätigung nach 5-7 Tagen                    |
| • Kein FHT       | Bei Rückgabe wegen Termin                               |
| • Krank          | Bei Erkrankung (alle Spiele der nächsten 5 Tage des SR) |
| • Private Gründe | Bei privaten Gründen                                    |
| • Beruflich      | bei kurzfristiger Rückgabe aus beruflichen Gründen      |
| •                |   |

### Absetzung (Abgesetzt)

Abgesetzt darf nur bei organisatorischen Gründen der Ansetzer verwendet werden.

Das sind:

- |                       |  |
|-----------------------|--|
| • Umbesetzung         | der SR muss ein anderes Spiel übernehmen                       |
| • SRP nicht notwendig | Ein SRP ist nicht mehr notwendig beim JSR                      |
| • SR(A) Krank         | Bei langfristiger Erkrankung des SR(A) (allen Spielen >5 Tage) |

# Ansetzer- Richtlinien

## Ablaufdiagramm

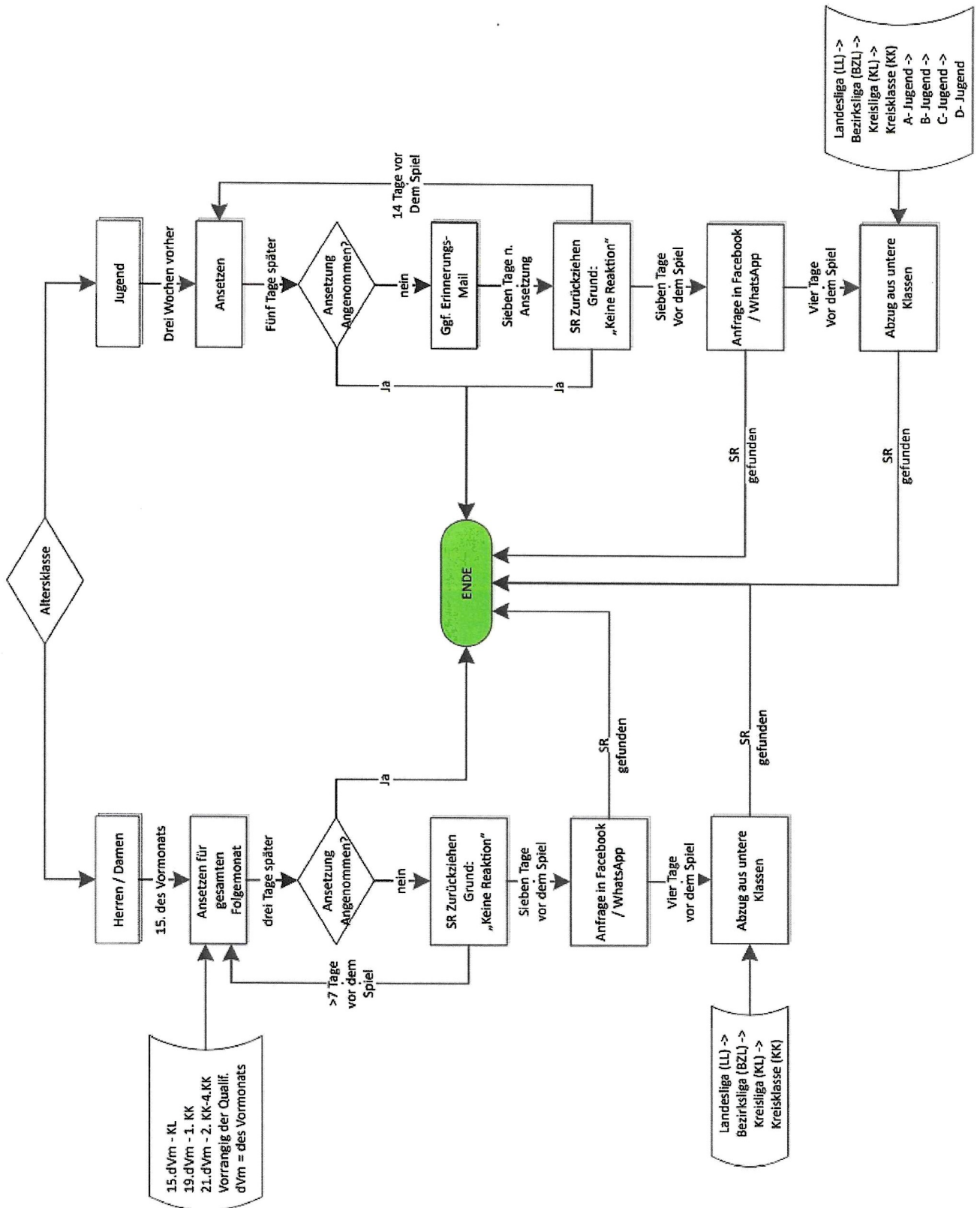



## Ansetzer- Richtlinien

Schiedsrichter\*innen

*Senior\*innen Bereich*

Alle SR und SRA müssen bis zum 14. dVm Ihre FHT eingepflegt haben, ansonsten wird es als Rückgabe gewertet.

Sollten unbekannte Faktoren zu berücksichtigen sein (Schichtdienst, offene Termine, usw.), so sind FHT pauschal einzupflegen.

*Junior\*innen Bereich*

Alle SR und SRA müssen bis drei Wochen im Voraus Ihre FHT eingepflegt haben, ansonsten wird es als Rückgabe gewertet.

Sollten unbekannte Faktoren zu berücksichtigen sein (Schichtdienst, offene Termine, usw.), so sind FHT pauschal einzupflegen

*Allgemein*

Vor jedem Spiel muss jeder SR(A) im DFBnet seine Ansetzung kontrollieren.

Es werden nur noch zwei Whats-App Gruppen geben:

- JWH- SR- Suche  
diese ist nur für den erweiterten KSA beschreibbar
- JWH- SRA- Suche  
für alle Gespann- SR, jedoch nur für SRA Suche. Antworten sind privat an den Gespann- SR zu senden

FHT sind wieder zu löschen, sollten diese nicht mehr benötigt werden. Bei Neuansetzungen (über Whats App usw.) werden SR ohne FHT bevorzugt behandelt.

*Fristen*

- Rückgaben haben schnellstmöglich zu erfolgen.
- SRA sind zeitnah (1-2 Tage) vom Gespann- SR zu suchen und zu melden.
- Alle Rückgaben <72 Stunden sind telefonisch abzusagen.

Pat\*innen

Das Patensystem wird von Stephan Göbel betreut. Alle Anfragen dazu sind an Ihn zu richten.

*Fristen*

Alle Patenbögen sind innerhalb von **zwei Tagen** per Mail an Stephan Göbel zu senden.

Ansetzerkoordinator\*in

Der / die Ansetzerkoordinator\*in ist ständiges Mitglied im KSA und vertritt dort die Belange der Ansetzer\*innen. Zu seinen Aufgaben zählen:

- Ansprechperson für die SR in Belangen der Ansetzung
- Unterstützen der Ansetzer\*innen
- Prüfen und ggf. Weisungsrecht bei nicht Einhaltung der o.g. Fristen
- Ansprechperson für Vereine bei Nicht-Antritt von SR

Der Posten wird derzeit von Helmut Schröder besetzt.

  
KSO Dennis Hohmann

Schutzvermerk nach ISO16016  
Ansetzer-Richtlinien\_20220222.docx

Erstellt im KSA - Kreis JWH



**Helmut  
Schröder**

Digital signiert von Helmut  
Schröder  
Ort: Edewecht  
Datum: 2022.02.22  
13:32:32

Ansetzerkoordinator Helmut Schröder

Seite 5 von 6  
Stand: 22.02.2022

### Glossar

BZL	=	Bezirksliga
dVm	=	des Vormonats
FHT	=	Freihaltetermin
JSR	=	Jungschiedsrichter*innen
KK	=	Kreisklasse
KL	=	Kreisliga
SR	=	Schiedsrichter*innen
SRA	=	Schiedsrichterassistent*innen
SRP	=	Schiedsrichterpat*innen